

Descripción y Propósito

Las operaciones de deshidratación son prácticas que manejan la descarga de contaminantes cuando se retiran las aguas que no son de lluvia, el agua no potable y las precipitaciones acumuladas (aguas de lluvia) de un lugar de trabajo para continuar con el trabajo de construcción o para proporcionar control de vectores.

El Permiso General de 2022 define la deshidratación como el proceso de eliminar el exceso de agua en una excavación o embalse a través del bombeo u otros medios mecánicos. Las descargas de las operaciones de deshidratación que están autorizadas por el Permiso General de 2022 incluyen el bombeo mecánico o el sifonado de agua no potable proveniente de fuentes que incluyen, entre otras: excavaciones, zanjas, cimientos, bóvedas, eliminación de aguas subterráneas específicamente relacionadas con las actividades de construcción y/o agua acumulada en embalses (p. ej., estanques, charcos, puntos bajos dentro del sitio activo u otros puntos de acumulación similares).

Esta hoja informativa incorpora específicamente los requisitos del Anexo J del Permiso General de 2022. Las actividades de deshidratación sujetas a un permiso aparte del Sistema Nacional de Eliminación de Descargas de Contaminantes (National Pollutant Discharge Elimination System o NPDES), como las descargas mínimas y de baja amenaza, no están sujetas a los requisitos de deshidratación del Anexo J; obtenga una cobertura aparte según lo exija la Junta Estatal de Control de Recursos de Agua (State Water Resources Control Board o SWRCB) o la Junta Regional de Control de la Calidad del Agua (Regional Water Quality Control Board o RWQCB) aplicable.

Categorías

EC	Control de la Erosión	
SE	Control de los Sedimentos	<input checked="" type="checkbox"/>
TC	Control para Mitigar el Traspaso de Sedimentos	
WE	Control de la Erosión Causada por el Viento	
NS	Control de Manejo de las Aguas que no Son de Lluvia	<input checked="" type="checkbox"/>
WM	Manejo de Desechos y Control de Contaminación de Materiales	

Referencia:

- Categoría Primaria
- Categoría Secundaria

Componentes Específicos

Sedimentos	<input checked="" type="checkbox"/>
Nutrientes	
Basura	
Metales	
Bacterias	
Aceite y Grasa	<input checked="" type="checkbox"/>
Materia Orgánica	

Alternativas Posibles

- SE-5: Rollos de Fibra
- SE-13 Bermas/Calcetines de Compost
- SE-6: Berma de Bolsas de Grava
- NS-5: Desvío de Aguas Limpias

Copyright 2025 by the California Stormwater Quality Association



Los permisos NPDES potencialmente aplicables para descargas de deshidratación se enumeran en la Guía de notificación de descargas de deshidratación de SWRCB (SWRCB, 2024). Asegúrese de que las actividades de deshidratación que no estén sujetas a un permiso aparte del NPDES cumplan con los requisitos de deshidratación del Anexo J (Sección IV.M. del Permiso General de 2022).

El Permiso General incorpora Niveles de Acción Numéricos (Numeric Action Levels o NALs) para el pH y la turbidez de las descargas de las operaciones de deshidratación. Las descargas de las operaciones de deshidratación pueden contener niveles altos de sedimentos finos que, si no se tratan adecuadamente, pueden superar los requisitos del Permiso General o los estándares del Plan de la Cuenca.

Las operaciones de deshidratación descritas en esta hoja informativa no son Sistemas de Tratamiento Activo (STA) (SE-11) y no incluyen el uso de coagulantes químicos, floculantes químicos o electrocoagulantes. Los STA que no estén sujetos a un permiso aparte del NPDES deben cumplir con los requisitos de STA del Anexo F del Permiso General de 2022.

Las descargas de las Cuencas de Captación de Sedimentos (SE-2) o Trampas de Sedimentos (SE-3) pueden estar sujetas a los requisitos de deshidratación del Anexo J del Permiso General de 2022. La configuración de la cuenca de sedimentos y trampa de sedimentos y el diseño de válvulas, el tiempo de vaciado requerido para el control de vectores, el vaciado operativo en caso de tormentas más frecuentes o mayores que la tormenta de diseño, u otras condiciones imprevistas del sitio pueden dar lugar a la necesidad de deshidratar una cuenca de sedimentos y/o trampa de sedimentos, lo cual exigiría el cumplimiento del Anexo J. Las cuencas de sedimentos y las trampas de sedimentos que descargan por flujo gravitacional sin bombeo mecánico o sifonado (por ejemplo, las que contienen una estructura de salida con espumador o tubo vertical) no se consideran prácticas de deshidratación que exijan el cumplimiento de los requisitos del Anexo J.

Aplicaciones Adecuadas

Las prácticas de deshidratación se implementan para las descargas de aguas que no son de lluvia, aguas que no son potables y aguas de lluvia acumuladas a través del bombeo mecánico o sifonado desde sitios de construcción.

Las aguas que no son de lluvia incluyen, entre otras, el agua subterránea, el agua de ataguías, los desvíos de agua y el agua utilizada durante las actividades de construcción que deba retirarse de una zona de trabajo para facilitar la construcción.

Las prácticas identificadas en esta sección también son adecuadas para implementar cuando se maneja la eliminación de precipitaciones acumuladas (aguas de lluvia) de zonas deprimidas en un sitio de construcción.

Las aguas de lluvia mezcladas con agua que no es de lluvia o no es potable deben manejarse como aguas que no son de lluvia.

Un desvío de aguas limpias se suele implementar cuando se hayan obtenido los permisos adecuados (Certificación 401, Acuerdo 1602, etc.) y sea necesario realizar trabajos en un arroyo o masa de agua corriente. Si su proyecto exige actividades de deshidratación asociadas con un desvío de aguas limpias, consulte Desvío de Aguas Limpias (NS-5).

Limitaciones

- Las operaciones de deshidratación necesitan cumplir con los permisos y regulaciones aplicables locales y específicos del proyecto. En algunas áreas, todas las actividades de deshidratación exigen un permiso de deshidratación.
- La descarga debe estar libre de contaminantes en cantidades que amenacen con causar contaminación o peligro.¹
- La actividad de deshidratación solo puede llevarse a cabo en un área donde no haya contaminación conocida del suelo y/o de las aguas subterráneas (lo cual incluye, entre otras cosas, la información de: GeoTracker², autoridades locales de permisos, las RWQCB, etc.) donde dicha contaminación podría generar que se excedan las limitaciones del agua receptora.
- La actividad de deshidratación debe cumplir con las limitaciones del agua receptora enumeradas en el Permiso General, Sección IV.D, lo cual incluye las TMDLs que se detallan en el Anexo H.
- Utilice estructuras de salida que extraigan el agua de la superficie al llevar a cabo una actividad de deshidratación de cuencas de captación de sedimentos o embalses similares, salvo que no sea factible.
- Las condiciones del sitio determinarán el diseño y el uso de las operaciones de deshidratación.
- Los controles analizados en esta hoja informativa abordan principalmente los sedimentos. Cuando corresponde, se comentan otros beneficios secundarios de la eliminación de contaminantes.

Implementación

- Siempre que sea posible, evite las descargas de las actividades deshidratación utilizando el agua para el control de polvo dentro del sitio o el bombeo a una zona dentro del sitio para su escurrimiento, eliminación o descarga al sistema de alcantarillado sanitario. Para ello, asegúrese de obtener las aprobaciones o permisos adecuados.
- Incluya la supervisión de las operaciones de deshidratación en el Plan de Supervisión del Sitio de Construcción (Construction Site Monitoring Plan o CSMP) del Plan de Prevención de la Contaminación de Aguas de Lluvia (Stormwater Pollution Prevention Plan o SWPPP) del proyecto.
- Al menos 24 horas antes de comenzar una descarga de una actividad de deshidratación, notifique por correo electrónico al personal de aguas de lluvia de la RWQCB aplicable sobre la descarga prevista. Las direcciones de correo electrónico generales del personal de aguas pluviales para cada RWQCB se pueden encontrar en el Anexo C del CGP 2022 o en el sitio web de SWRCB.
(https://www.waterboards.ca.gov/water_issues/programs/stormwater/contact.html).

¹ Sección 131.12 del Título 40 del Código de Regulaciones Federales y Resolución N.º 68-16 de la SWRCB.

² <https://geotracker.waterboards.ca.gov/>

- Se requiere una notificación por separado si hay cambios en las actividades de deshidratación (SWRCB, 2024).
- Analice el efluente de deshidratación para el pH y la turbidez en el lugar de descarga dentro de la primera hora de la descarga y a diario para las descargas de deshidratación continuas. Cada muestra debe cumplir instantáneamente con los NALs para pH (dentro de 6.5-8.5 unidades de pH estándar) y turbidez (250 unidades nefelométricas de turbidez).
- Suspenda la descarga cuando se excedan los NALs en una sola muestra de la siguiente manera:
 - A través de un dispositivo de muestreo automatizado capaz de suspender la descarga si la concentración/nivel de una sola muestra excede los NALs;
 - Con Practicante Calificado del SWPPP (QSP) o un delegado capacitado del QSP presente durante la actividad de deshidratación que pueda detener la actividad si se excede un NAL en una sola muestra;
 - Si la descarga no puede detenerse por la necesidad de proteger la vida o la salud humana o para prevenir daños graves en una propiedad, notifique a la RWQCB y a la agencia local de aguas de lluvia en un plazo de 24 horas; o
 - Si no se puede detener la descarga que excede los NAL de pH y turbidez, notifique al RWQCB y a la agencia local de aguas pluviales dentro de las 24 horas.
- En un plazo de 10 días desde que se exceden los NAL, el Desarrollador Calificado del SWPPP (QSD) revisará el SWPPP para incorporar medidas correctivas y prevenir futuros excesos.
- Previa notificación por escrito, la SWRCB y la RWQCB pueden hacer lo siguiente:
 - Exigir que se supervisen componentes adicionales;
 - Exigir supervisiones adicionales o más frecuentes;
 - Exigir lugares de muestreo adicionales o diferentes;
 - Exigir el tratamiento de la descarga con STA (de acuerdo con el Anexo F del Permiso General); y/o
 - Revocar la autorización de descargas de deshidratación según el Permiso General y exigir la cobertura de un permiso del NPDES aparte para descargas de deshidratación a las Aguas de EE. UU.
- En general, el destino de las descargas provenientes de las actividades de deshidratación determina el tipo de permiso requerido para la descarga. Por ejemplo, cuando la descarga se realiza en aguas de EE. UU., es posible que se deba solicitar un permiso de deshidratación a través de la RWQCB del gobierno del sitio. Cuando se descargue a un alcantarillado sanitario, puede ser necesario obtener un permiso del propietario del alcantarillado sanitario. Cuando se descargue a un Sistema Municipal de Alcantarillado Pluvial Separado (MS4), puede ser necesario obtener un permiso del MS4, además de obtener un permiso de

deshidratación de la RWQCB. Para la deshidratación de ataguías o desvíos de agua, es posible que se requieran permisos o autorizaciones adicionales de otras agencias.

- Las descargas que provengan de la deshidratación no pueden causar erosión en el punto de descarga. Las mejores prácticas de manejo (Best Management Practices o BMPs) posibles para limitar la erosión incluyen: Canalizar la descarga directamente a una entrada de desagüe pluvial o canal endurecido, así como los Geotextiles y Mantos (EC-7), los Dispositivos de Disipación de Velocidad (EC-10), los Drenajes de Pendiente (EC-11), y las Presas de Detención (SE-4).
- Se deben implementar BMPs adecuadas para asegurar el cumplimiento de todos los permisos aplicables.
- Según los requisitos del Anexo J, el QSD debe actualizar el SWPPP específico del sitio al menos 24 horas antes del comienzo de una descarga de operaciones de deshidratación y cargar el SWPPP enmendado en SMARTS en un plazo de 14 días con la información actual requerida. El SWPPP revisado debe cargarse como parte de un Cambio de Información a través de SMARTS.
- Mantenga registros de deshidratación de acuerdo con todos los permisos y regulaciones locales y específicos del proyecto.

Inspección y Mantenimiento

- Inspeccione y verifique que las mejores BMPs de deshidratación estén instaladas y funcionen antes del comienzo de las actividades que requieran deshidratación.
- Inspeccione cada BMP de deshidratación mientras se realicen actividades de deshidratación.
- Instale todos los equipos antes de utilizarlos. Supervise todas las operaciones de deshidratación para garantizar que no generen descargas o erosión fuera del sitio.
- Tome muestras y supervise las descargas de deshidratación según lo exigido por el Permiso General.
- Los requisitos de mantenimiento específicos de cada unidad se incluyen en la descripción de dichas unidades.
- Los sedimentos retirados durante el mantenimiento de un dispositivo de deshidratación pueden esparcirse en el sitio y estabilizarse o eliminarse en un lugar de eliminación según lo aprobado por el propietario y lo documentado en el SWPPP.
- Los sedimentos que se mezclen con otros contaminantes se eliminarán de acuerdo con todas las leyes y regulaciones aplicables y según lo aprobado por el propietario.

Eliminación de Sedimentos

Se pueden usar distintos métodos para tratar el agua durante las operaciones de deshidratación. A continuación, se presentan varios dispositivos y se brindan opciones para lograr la eliminación de sedimentos. El tamaño de las partículas de sedimento y las limitaciones del permiso o del agua receptora en relación con los sedimentos o la turbidez son consideraciones fundamentales para seleccionar la mejor opción u opciones de tratamiento de sedimentos; en

algunos casos, puede ser adecuado el uso de dispositivos múltiples. El uso de otros métodos de tratamiento mejorados (es decir, la introducción de productos químicos o corrientes eléctricas para mejorar la floculación y la eliminación de sedimentos) debe cumplir con: 1) los requisitos de los STA (consulte SE-11 y el Anexo F del Permiso General) en caso de descargas de desagües pluviales o agua superficial; o 2) los requisitos del Tratamiento Pasivo (consulte SE-15 y el Anexo G del Permiso General) en caso de las descargas de desagües pluviales o aguas superficiales; o 3) los requisitos de los permisos de descargas de alcantarillado sanitario aplicables en caso de descargas de alcantarillado sanitario.

Cuenca de Captación de Sedimentos (ver también SE-2)

Descripción:

- Una cuenca de captación de sedimentos es una cuenca temporal con una estructura de liberación controlada que se forma mediante la excavación o construcción de un terraplén para retener el escurrimiento del agua cargada de sedimentos y permitir que los sedimentos se asienten antes de la descarga. Las cuencas de captación de sedimentos son más grandes que las Trampas de Sedimentos (SE-3) y tienen una estructura de salida diseñada.

Aplicaciones Adecuadas:

- Eficaz para la eliminación de basura, grava, arena, limo y algunos metales que se asientan con el sedimento.

Implementación:

- Se requiere la excavación y construcción de instalaciones relacionadas.
- Las cuencas de captación de sedimentos temporales deben cercarse si la seguridad es un problema.
- Es necesaria la protección de la salida para prevenir la erosión en la ubicación del desagüe.
- Las descargas de las cuencas de captación de sedimentos que contienen una estructura de salida con espumador o tubo vertical que se producen como resultado del flujo gravitacional sin bombeo mecánico o sifonado no se consideran prácticas de deshidratación que exijan el cumplimiento de los requisitos del Anexo J.
- Las descargas de las cuencas de captación de sedimentos que contienen una estructura de salida con espumador o tubo vertical que se producen como resultado del bombeo mecánico o sifonado se consideran prácticas de deshidratación que exigen el cumplimiento de los requisitos del Anexo J.

Mantenimiento:

- Se requiere mantenimiento para las vallas de seguridad, la vegetación, el terraplén, las estructuras de entrada y salida, así como otros elementos.
- Se requiere la eliminación de sedimentos cuando el volumen de almacenamiento se reduce en un tercio.

Trampa de Sedimentos (ver también SE-3)

Descripción:

- Una trampa de sedimentos es una cuenca temporal que se forma a través de la excavación y/o construcción de un terraplén de tierra a través de un curso de agua o zona de drenaje baja con el objetivo de retener el escurrimiento del agua cargada de sedimentos y permitir que los sedimentos se asienten antes de la descarga. Las trampas de sedimentos son más pequeñas que las Cuencas de Captación de Sedimentos (SE-2) y no tienen una salida diseñada (pero sí tienen un aliviadero o desagüero).

Aplicaciones Adecuadas:

- Eficaz para la eliminación de partículas grandes y medianas (arena y grava) y algunos metales que se asientan con los sedimentos.

Implementación:

- Se requiere la excavación y construcción de instalaciones relacionadas.
- Las entradas de la trampa deben estar ubicadas de modo que maximicen la distancia hasta la salida de la trampa.
- Use rocas o vegetación para proteger a las salidas frente a la erosión.
- Las descargas de las trampas de sedimentos que contienen una estructura de salida con espumador o tubo vertical que se producen como resultado del flujo gravitacional sin bombeo mecánico o sifonado no se consideran prácticas de deshidratación que exijan el cumplimiento de los requisitos del Anexo J.
- Las descargas de las trampas de sedimentos que contienen una estructura de salida con espumador o tubo vertical que se producen como resultado del bombeo mecánico o sifonado se consideran prácticas de deshidratación que exigen el cumplimiento de los requisitos del Anexo J.

Mantenimiento:

- Se requiere mantenimiento para la vegetación, el terraplén, la entrada y las estructuras de desagüe, así como otros elementos.
- Se requiere la eliminación de sedimentos cuando el volumen de almacenamiento se reduce en un tercio.

Tanques de Vertedero que Aceleran la Sedimentación de Sólidos, Partículas y Aceites Flotantes

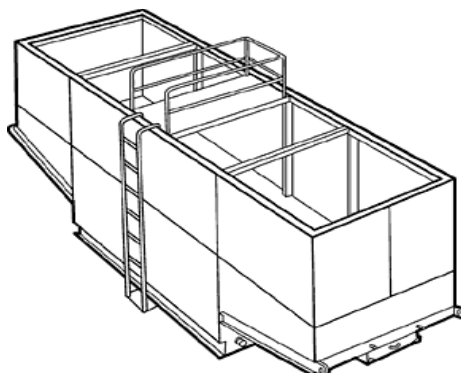

Descripción:

- Un tanque de vertedero separa el agua y los desechos usando vertederos. La configuración de los vertederos (superiores e inferiores) maximiza el tiempo de residencia en el tanque y determina los desechos que se eliminarán del agua, como el aceite, la grasa y los sedimentos.

Aplicaciones Adecuadas:

- El tanque elimina la basura, algunos sólidos sedimentables (grava, arena y limo), algunos aceites y grasas visibles y algunos metales (eliminados con los sedimentos). Para lograr niveles de flujo elevados, se pueden utilizar múltiples tanques en simultáneo. Si se desea realizar tratamientos adicionales, los tanques pueden colocarse en serie o como pretratamiento para otros métodos.

Implementación:

- Un proveedor, que puede brindar asistencia con la instalación y operación, entrega los tanques en el sitio.
- El tamaño del tanque dependerá del volumen de flujo, los contaminantes que se deseen eliminar y el período de residencia necesario. Se debe consultar a los proveedores cuál es el tamaño de tanque adecuado.
- La capacidad de tratamiento (es decir, el volumen y la cantidad de tanques) debe proporcionar como mínimo el volumen necesario para la sedimentación de partículas discretas para los flujos de diseño del tratamiento.
- Las descargas de los tanques de vertedero que se producen como resultado del flujo gravitacional sin bombeo mecánico o sifonado no se consideran prácticas de deshidratación que exijan el cumplimiento de los requisitos del Anexo J.
- Las descargas de los tanques de vertedero que se producen como resultado del bombeo mecánico o sifonado se consideran prácticas de deshidratación que exigen el cumplimiento de los requisitos del Anexo J.

Mantenimiento:

- Se requiere una limpieza periódica basada en la inspección visual o en la reducción del flujo.
- Use una compañía de eliminación de residuos certificada para eliminar el aceite y la grasa.

Tanques de Deshidratación



Descripción:

- Un tanque de deshidratación elimina los escombros y sedimentos. El flujo entra por la parte superior del tanque, pasa por un filtro de tela y se descarga por la parte inferior. El filtro separa los sólidos de los líquidos.

Aplicaciones Adecuadas:

- El tanque elimina la basura, la grava, la arena y el limo, algunos aceites y grasas visibles y algunos metales (eliminados con los sedimentos). Para lograr niveles de flujo elevados, se pueden utilizar múltiples tanques en simultáneo. Si se desea realizar tratamientos adicionales, los tanques pueden colocarse en serie o como pretratamiento para otros métodos.

Implementación:

- Un proveedor, que puede brindar asistencia con la instalación y operación, entrega los tanques en el sitio.
- El tamaño del tanque dependerá del volumen de flujo, los contaminantes que se deseen eliminar y el período de residencia necesario. Se debe consultar a los proveedores cuál es el tamaño de tanque adecuado.
- Las descargas de los tanques de deshidratación que se producen a través del bombeo mecánico o sifonado se consideran prácticas de deshidratación que exigen el cumplimiento de los requisitos del Anexo J.

Mantenimiento:

- Se requiere una limpieza periódica basada en la inspección visual o en la reducción del flujo.
- Use una compañía de eliminación de residuos certificada para eliminar el aceite y la grasa.

Bolsa Filtrante por Gravedad

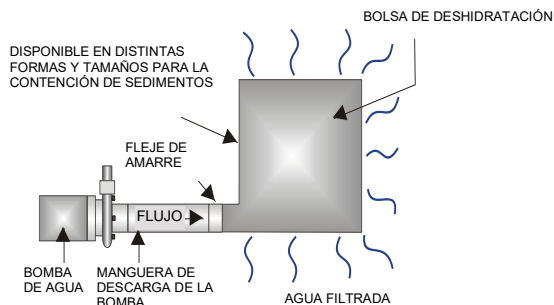

Descripción:

- Una bolsa filtrante por gravedad, también conocida como bolsa de deshidratación, es una bolsa cuadrada o rectangular hecha de tela geotextil no tejida que recolecta grava, arena, limo y finos.

Aplicaciones Adecuadas:

- Eficaz para la eliminación de sedimentos (grava, arena y limo). Los filtros de las bolsas filtrantes por gravedad pueden ser ineficaces para la eliminación de finos y limos, en especial en las etapas iniciales de la descarga.
- Algunos metales se eliminan con el sedimento.

Implementación:

- Se bombea agua desde uno de los lados de la bolsa, que luego se filtra por la parte superior, inferior y lateral de la bolsa.
- Coloque la bolsa filtrante sobre el pavimento o sobre una base con grava o superficie pavimentada. Evite colocar la bolsa de deshidratación sobre el suelo desnudo sin proteger. Si es inevitable colocar la bolsa sobre el suelo desnudo, se debe utilizar una barrera secundaria, como una base filtrante de rocas colocada debajo y alrededor de la bolsa para prevenir la erosión y capturar los sedimentos que se escapan de la bolsa.
- Implemente controles perimetrales alrededor del extremo aguas abajo de la bolsa. Los controles secundarios de sedimentos son importantes, especialmente en las fases iniciales de la descarga, que tienden a dejar pasar los finos a través de la bolsa.
- Las descargas de las bolsas filtrantes que se producen a través del flujo gravitacional no se consideran prácticas de deshidratación que exijan el cumplimiento de los requisitos del Anexo J.

Mantenimiento:

- Se requiere inspeccionar las condiciones del flujo, la condición de la bolsa, la capacidad de la bolsa y la barrera secundaria (según corresponda) según las recomendaciones del fabricante.

- Reemplace la bolsa cuando ya no filtre los sedimentos o deje pasar el agua a una tasa razonable.
- Se debe tener cuidado al retirar y desechar la bolsa para prevenir la liberación de sedimentos capturados.
- Deseche la bolsa adecuadamente fuera del sitio. Si se retira el sedimento de la bolsa antes de desecharla (las bolsas pueden reutilizarse potencialmente según su condición), elimine el sedimento de acuerdo con los procedimientos generales de mantenimiento descritos en esta Hoja Informativa de BMP.

Filtro de Partículas con Medio Arenoso



Descripción:

- El agua se trata haciéndola pasar por recipientes llenos de arena. En general, los filtros de arena proporcionan un nivel de tratamiento final. Suelen utilizarse como tratamiento de nivel secundario o superior después de que ya se haya eliminado una cantidad significativa de sedimentos y otros contaminantes usando otros métodos.

Aplicaciones Adecuadas:

- Eficaz para la eliminación de basura, grava, arena y limo, y algunos metales, así como para la reducción de la demanda bioquímica de oxígeno (BOD) y la turbidez.
- Los filtros de arena pueden utilizarse como tratamiento independiente o en conjunto con la filtración con bolsa y cartucho si se requiere tratamiento adicional.
- Los filtros de arena también pueden utilizarse para proporcionar un tratamiento adicional al agua tratada a través de la sedimentación o filtración básica.

Implementación:

- Los filtros requieren la entrega en el sitio y la instalación inicial. El proveedor puede brindar asistencia con la instalación y operación.
- Las descargas de los filtros de arena que se producen a través del bombeo mecánico o sifonado se consideran prácticas de deshidratación que exigen el cumplimiento de los requisitos del Anexo J.

Mantenimiento:

- Los filtros requieren servicio regular para supervisar y mantener el nivel del medio arenoso. Si se los somete a tasas de carga altas, los filtros pueden obstruirse rápidamente.
- Los proveedores suelen proporcionar información sobre la pérdida de carga máxima a través del filtro. Supervise el filtro a diario mientras se esté utilizando y límpielo cuando la pérdida de carga llegue a los niveles previstos.
- Si se limpia con retrolavado, es posible que se deba transportar el agua de retrolavado para su eliminación o se la deba devolver al extremo superior del tren de tratamiento para volver a pasarla través de la serie de BMPs de deshidratación.

Bolsa Filtrante Presurizada



Descripción:

- Una bolsa filtrante presurizada es una unidad compuesta por bolsas filtrantes individuales hechas de un material de fieltro de poliéster. El agua se filtra a través de la unidad y se descarga por un colector. Los proveedores ofrecen bolsas filtrantes con distintas configuraciones. Algunas unidades incluyen una combinación de bolsas filtrantes y cartuchos filtrantes para mejorar la eliminación de contaminantes.

Aplicaciones Adecuadas:

- Eficaz para la eliminación de sedimentos (arena y limo) y algunos metales, así como para la reducción de la BOD, la turbidez y los hidrocarburos. Para la eliminación de hidrocarburos, existen bolsas absorbentes de aceites.
- Los filtros pueden utilizarse para proporcionar un tratamiento secundario al agua tratada a través de la sedimentación o filtración básica.

Implementación:

- Los filtros requieren la entrega en el sitio y la instalación inicial. El proveedor puede brindar asistencia con la instalación y operación.
- Las descargas de las bolsas filtradas presurizadas que se producen a través del bombeo mecánico o sifonado se consideran prácticas de deshidratación que exigen el cumplimiento de los requisitos del Anexo J.

Mantenimiento:

- Las bolsas filtrantes deben sustituirse cuando la presión diferencial sea igual o superior a la recomendada por el fabricante.

Cartucho Filtrante



Descripción:

- Los cartuchos filtrantes proporcionan un alto grado de eliminación de contaminantes utilizando varios cartuchos individuales como parte de una unidad de filtrado mayor. Suelen utilizarse como tratamiento de nivel secundario o superior (pulido) después de que se eliminen una cantidad significativa de sedimentos y otros contaminantes usando otros métodos. Las unidades vienen con varias configuraciones de cartucho (para usar en combinación con filtros de bolsa) o con una unidad de filtración de cartucho único más grande (con varios filtros en su interior).

Aplicaciones Adecuadas:

- Eficaz para la eliminación de sedimentos (arena, limo y algunas arcillas) y metales, así como para la reducción de la BOD, la turbidez y los hidrocarburos. Los hidrocarburos pueden retirarse de manera eficaz con cartuchos especiales de resina.
- Los filtros pueden utilizarse para proporcionar un tratamiento secundario al agua tratada a través de la sedimentación o filtración básica.

Implementación:

- Los filtros requieren la entrega en el sitio y la instalación inicial. El proveedor puede brindar asistencia.
- Las descargas de los cartuchos filtrantes que se producen a través del bombeo mecánico o sifonado se consideran prácticas de deshidratación que exigen el cumplimiento de los requisitos del Anexo J.

Mantenimiento:

- Los cartuchos deben sustituirse cuando la presión diferencial sea igual o superior a la recomendada por el fabricante.

Referencias y Recursos Adicionales (Disponibles Solo en Inglés)

California Department of Transportation (Caltrans). 2024. Construction Site Best Management Practices (BMPs) Manual CTSW-RT-24-425.11.1.

California State Water Resources Control Board (SWRCB). 2022. Order 2022-0057-DWQ, NPDES General Permit No. CAS000002: National Pollutant Discharge Elimination System (NPDES) General Permit for Stormwater Discharges Associated with Construction and Land Disturbance Activities (General Permit).

California State Water Resources Control Board (SWRCB). 2024. Dewatering Discharge Notification Guidance available at https://www.waterboards.ca.gov/water_issues/programs/stormwater/construction.html

U.S. Environmental Protection Agency (EPA). 2007. Developing Your Pollution Prevention Plan, EPA 833-R-06-004.